

POSUVNÉ HLOUBKOMĚRY ANALOGOVÉ

Hloubkoměr přímý - HELIOS PREISSER

Přesnost: dle bývalé DIN 862

Provedení: funkční plochy a měřicí můstky kaleny, funkční plochy broušeny

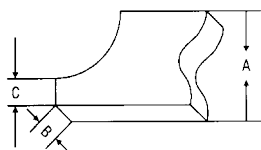

Měřicí rozsah (mm)	A	B	C
150 – 200	8	3	3,5
250 – 500	12	4	4
250 – 1000	20	5	10
1500 - 2000	30	7	13

Měřicí rozsah (mm)	Délka můstku (mm)	Objednací číslo		
		nerez ocel		speciální ocel
		nonius matově chromován	nonius a stupnice matově chromovány	nonius matově chromován
150	100	-	0282 501	0282 101
200	100	-	0282 502	-
300	100	-	0282 503	-
250	130	-	-	0282 104
300	150	DOPRODEJ 0282 205	0282 505	-
400	150	-	-	-
500	150	-	0282 507	-
500	250	-	0282 508	-
800	250	-	0282 509	-
1000	250	-	0282 510	-

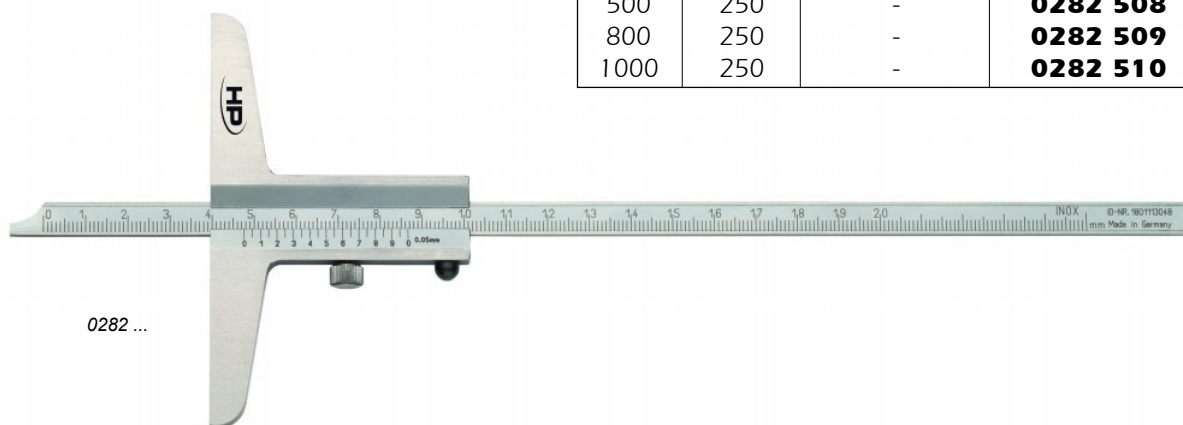

0282 ...

Hloubkoměr s jehlou - HELIOS PREISSER

Provedení: funkční plochy a měřicí můstky kaleny, funkční plochy broušeny, z nerez oceli

Obj.č. 0281 ... oboustranná stupnice, možno použít i jako hloubkoměr přímý

Přesnost: dle bývalé DIN 862

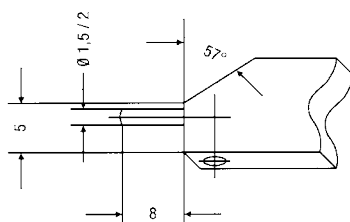

Měřicí rozsah (mm)	Délka můstku (mm)	Průřez měřicí tyče (mm)	Rozměry měřicí jehly (mm)	Objednací číslo	
				nonius matově chromován	nonius a stupnice matově chromované
80	50	8x3	1x8	-	0280 501
150	100	8x3	1,5x8	-	0281 501
200	100	8x3	1,5x8	DOPRODEJ 0281 202	0281 502
300	150	12x4	2x8	-	0281 505

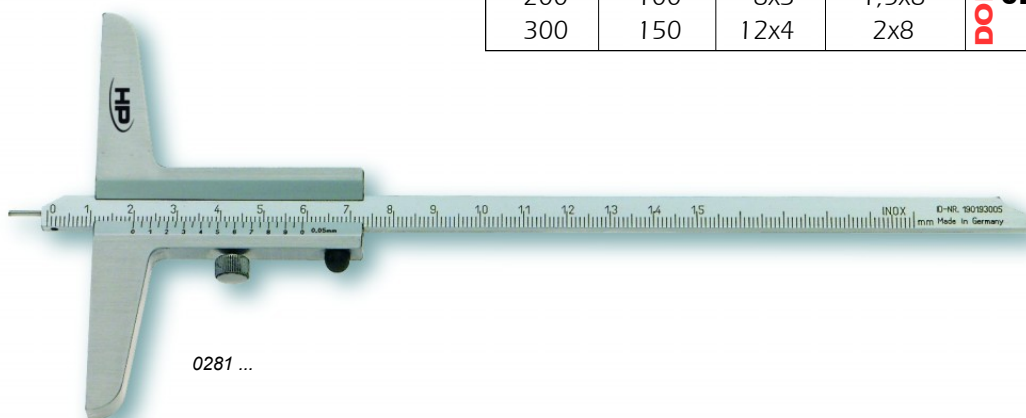

0281 ...

Hloubkoměr s nosem - HELIOS PREISSER

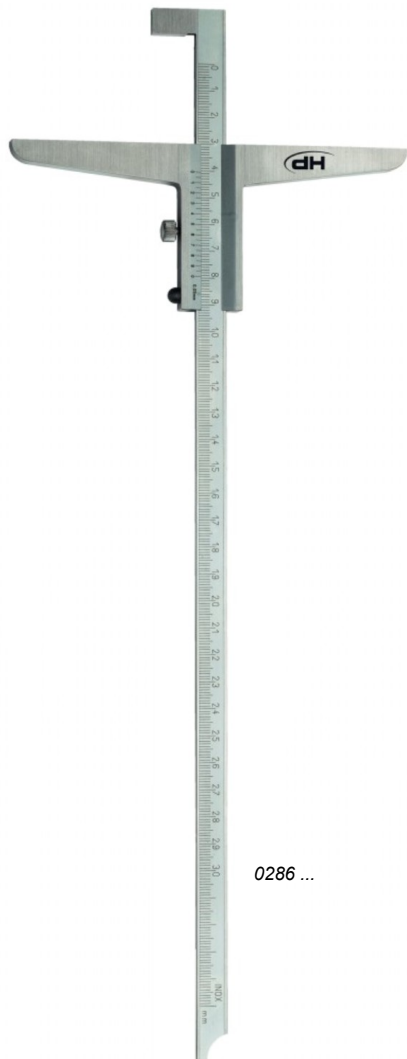

0286 ...

Provedení: funkční plochy a měřicí můstky kaleny, funkční plochy lapované, z nerez oceli, oboustranné stupnice, možno použít jako hloubkoměr přímý.

Přesnost: dle bývalé DIN 862

Rozměry nosu: 12 x 5 ± 0,01 mm (měř.tyč 8x3 mm) - pro díry od ø 22 mm
16 x 10 ± 0,01 mm (měř.tyč 12x4 mm) - pro díry od ø 28 mm

Měřicí rozsah (mm)	Délka můstku (mm)	Průřez měřicí tyče (mm)	Objednací číslo	
			nerez ocel	speciální ocel
			nonius a stupnice matově chromované	nonius matově chromován
150	100	8x3	0286 501	-
200	100	8x3	0286 502	-
250	130	12x4	-	0286 104
300	150	12x4	0286 505	-
500	150	12x4	0286 507	-

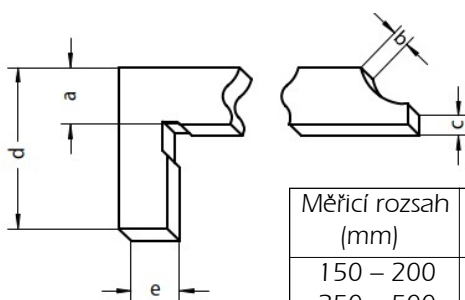

Měřicí rozsah (mm)	a	b	c	d	e
150 – 200	8	3	3,5	20	5
250 – 500	12	4	4	28	10

Mechanické hloubkoměry přímé - MITUTOYO

Přesnost: dle výrobní normy. Na měření hloubky otvorů.

Měřicí a vodící plochy jsou kalené. Délka příčniku 100 mm s výměnnými přidavnými příčniki větší délky. S jemným nastavením

527-10.



Měřicí rozsah (mm)	Nonius (mm)	Mezní chyba (mm)	Obj. číslo
0 – 150	0,02	0,03	527-101
0 – 200	0,02	0,03	527-102
0 – 300	0,02	0,04	527-103

Zvláštní příslušenství - Výměnné příčniki

Obj. číslo: **900 370** Délka příčniku 180 mm
Obj. číslo: **900 371** Délka příčniku 260 mm
Obj. číslo: **900 372** Délka příčniku 320 mm

